

No: 44800042

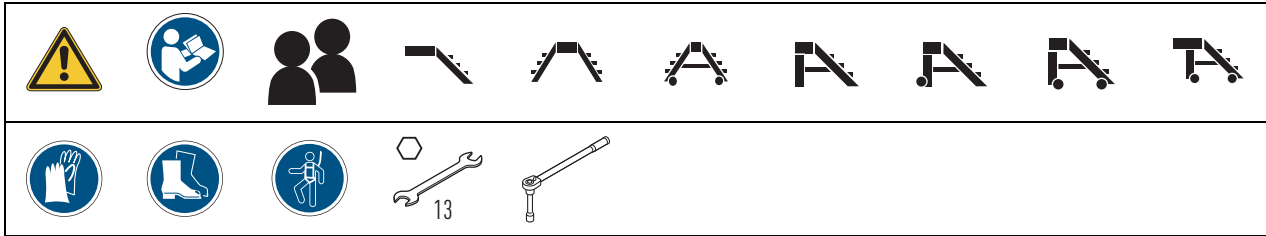

1



M+P-46A-0128

1.1

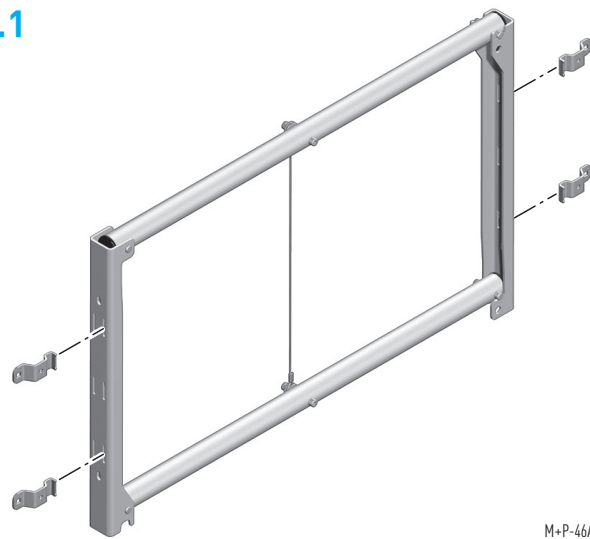

M+P-46A-0129

1.2

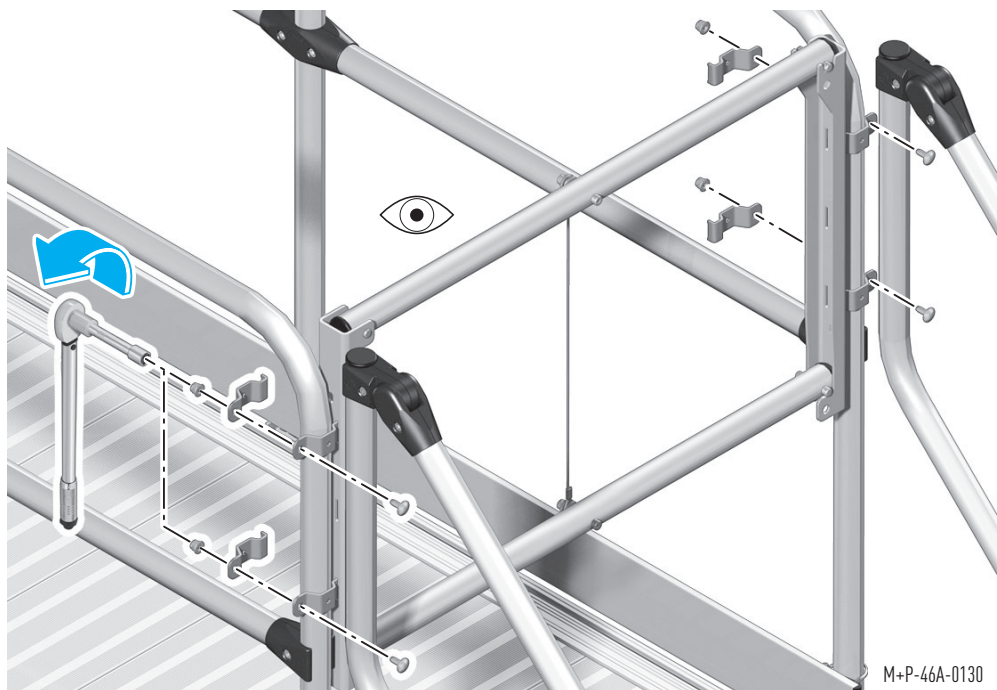

M+P-46A-0130



M8; 30 Nm / 22 lb.ft



DE	Oberkante Fallschranke und Geländer müssen bündig sein.
EN	The top of the pole barrier and the guardrail must be level.
FR	Le bord supérieur de la barrière basculante et le garde-corps doivent être au même niveau.
NL	Bovenrand valhek en leuning moeten in een lijn liggen.
DA	Overkanten på faldbommen og gelænderet skal flugte.
SV	Överkant fällbar dörr och räcket måste ligga kant i kant.
NO	Overkanten på fallsranken og gelender må være i flukt.
FI	Putoamispuomin yläreunan ja kaiteen on oltava samalla tasolla.
HU	Az ejtősorompó felső peremének és a korlátinak illeszkednie kell egymáshoz.
PL	Górna krawędź opuszczanej barierki i balustrada muszą być ustawione w jednej linii.
CS	Horní hrany závory se zámkem a zábradlí musí být zarovnané.
RU	Верхний край шлагбаума и перила должны находиться на одном уровне.
PT	Os bordos superiores da barreira de elevação e da balaustrada têm de estar encaixados.
ES	El borde superior de la barrera y la barandilla deben quedar a ras.
IT	Lo spigolo superiore della barriera di sicurezza e del parapetto devono coincidere.
TR	Güvenlik baraları ile korkuluğun üst kenarları aynı hizada olmalıdır.
ET	Tõstevärava ja piirde ülemised servad peavad olema samal tasapinnal.
SI	Zgornja roba pregrade proti padcu in ograje morata biti poravnana.

ZARGES GmbH

Zargesstraße 7
D-82362 Weilheim

Tel.: +49 881 687-100
Fax.: +49 881 687-500
E-Mail: vertrieb@zarges.de
Internet: www.zarges.de

2017-10 / Version B